

MPH

Hohe Flügelsperre

- > Hohe Vereinzelungssicherheit bei zügigem Personendurchgang
- > Komfortabler, berührungsloser Durchgang
- > Einfache Integration gängiger Zutrittskontrollsysteme
- > Automatische Öffnung bei Spannungsausfall
- > Breite Variante geeignet für Rollstühle, Kinderwagen und Materialtransport
- > Ausgelegt auf 10 Millionen Öffnungs- und Schließintervalle



Technische Daten	MPH 112(Standard)	MPH 112(Wide Lane)
Durchgangsbreite	520 mm	910 mm
Türhöhen	1200, 1500 oder 1800 mm	1200, 1500 oder 1800 mm
Öffnungs-/Schließzeit	0,6–1,2 s	1,0–1,4 s
Antriebstechnologie	MHTM™	MHTM™
Spannung	110–240 VAC, 50/60Hz	110–240 VAC, 50/60 Hz
Leistungsaufnahme	maximal 100 W	maximal 300 W
Einschaltdauer	100 %	100 %
Gehäusemaße (L x B x H)	1300 x 300 x 1035 mm	1300 x 520 x 1035 mm
Gehäusematerial	Edelstahl 1.4301/SS304	Edelstahl 1.4301/SS304
Höhe der Sperrelemente	1200 mm, 1500 mm, 1800 mm	1200 mm, 1500 mm, 1800 mm
Material der Sperrelemente	Einscheiben- oder Verbundsicherheitsglas	Einscheiben- oder Verbundsicherheitsglas
Schutzklasse	IP 32	IP 32
Temperaturbereich	0 bis +45 °C	0 bis +45 °C

Einsatzmöglichkeiten

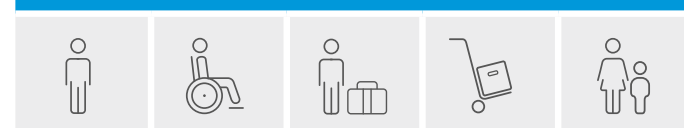

Maßzeichnungen

MPH 112(Standard) mit 520mm Durchgangsbreite, von vorne

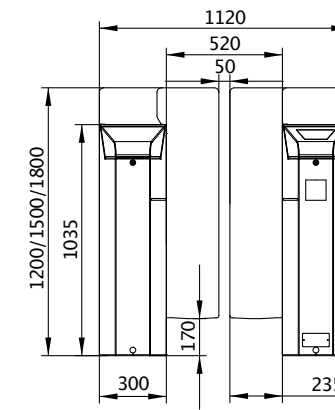

MPH 112(Standard), von oben

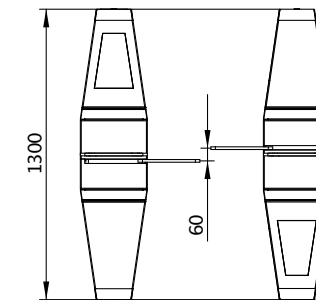

MPH 112(Wide Lane) mit 910mm Durchgangsbreite, von vorne

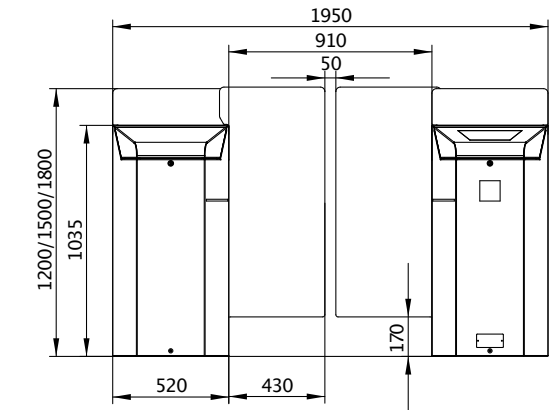

MPH 112(Wide Lane), von oben

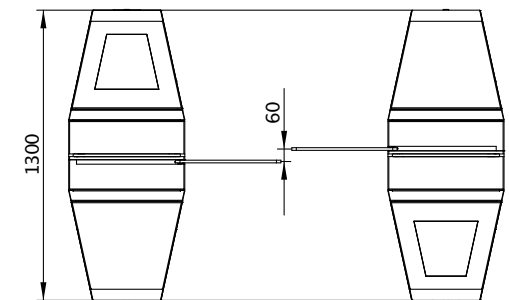

Linienkonfiguration durch kombinierbare Module

